

**MINI
ONE™**



NON-BALLOON BUTTON

Botón sin Globo Mini ONE™ Guía de referencia del cuidador

Línea para llamadas sin cargo: 800-869-7382

Teléfono: 440-717-4000

Fax: 440-717-4200

Aviso: pelar identificación etiqueta de la bandeja y almacenar para el uso futuro del paciente, en otro gráfico o ubicación.

info@appliedmedical.net

www.appliedmedical.net



ÍNDICE

I.	INTRODUCCIÓN A LA ALIMENTACIÓN POR Sonda	4
II.	EL BOTÓN SIN GLOBO Mini ONE™	4
	• Base externa	5
	• Orificio de alimentación	5
	• Soporte de retención de silicona	5
III.	EI KIT DEL BOTÓN SIN GLOBO Mini ONE™	5
IV.	ALIMENTACIÓN	6
	• Conexión de juegos de alimentación al Botón sin Globo Mini ONE™	6
	• Colocación correcta y funcionalidad del Botón sin Globo Mini ONE™	7
	• Alimentación en bolos	7
	• Alimentación continua	9
	• Utilización de la abrazadera AMT para alimentación continua	10
	• Administración de medicaciones	11
	• Monitoreo de residuos y descompresión	12
V.	CUIDADO DEL PACIENTE Y MANTENIMIENTO DEL BOTÓN SIN GLOBO Mini ONE™	12
	• Cuidado del sitio del estoma	12
	• Mantenimiento del juego de alimentación	13
VI.	REEMPLAZO DEL BOTÓN SIN GLOBO Mini ONE™	13
VII.	ASUNTOS RELACIONADOS CON EL DISPOSITIVO	14
VIII.	ASUNTOS RELACIONADOS CON EL PACIENTE	15
IX.	CONSIDERACIONES ESPECIALES PARA NIÑOS	16
X.	ACCESORIOS DEL BOTÓN SIN GLOBO Mini ONE™	17
XI.	GLOSARIO	18
XII.	TARJETA DE INFORMACIÓN	19

INTRODUCCIÓN A LA ALIMENTACIÓN POR SONDA

Una correcta nutrición es esencial para mantener la salud, el crecimiento y la capacidad de curación de nuestro cuerpo. Existen diversos trastornos que pueden hacer que para una persona sea difícil o imposible comer, con lo que se le niegan al cuerpo nutrientes esenciales. En tales casos se inserta una sonda de gastrostomía a fin de proporcionar acceso directo al estómago para la alimentación. Una sonda de gastrostomía es una forma conveniente, confortable y efectiva para suministrar al cuerpo preparados alimenticios. Estos preparados alimenticios se obtienen comercialmente o se preparan en el hogar mediante un procesador de alimentos. Un médico prescribirá el procedimiento de alimentación, el preparado y la cantidad de agua adecuados para alimentar con la máxima efectividad a cada paciente.

EL BOTÓN SIN GLOBO Mini ONE™

El Botón sin Globo Mini ONE™ es un dispositivo de silicona que se inserta en una gastrostomía para proporcionar acceso directo al estómago para alimentación, descompresión y medicación. Ha sido diseñado como dispositivo de alimentación de bajo perfil (a nivel de la piel) para ofrecer al paciente un nivel mayor de confort y movilidad, comparado con las sondas tradicionales de gastrostomía endoscópica percutánea (P.E.G.) o 'Sondas G'. El diseño de bajo perfil del Botón sin Globo Mini ONE™ permite al paciente ser más activo y recibir el nutrición necesario para mantener su salud.

Para asegurar un uso correcto, siga siempre las instrucciones proporcionadas con el dispositivo y prescritas por el médico. Nunca administre a través del Botón sin Globo Mini ONE™ preparados alimenticios o medicaciones que no hayan sido prescritos por el médico.

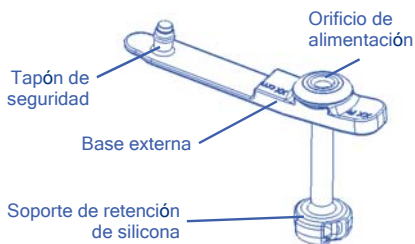

Base externa

La base externa mantiene la posición de la sonda al nivel de la piel del paciente. Un dispositivo correctamente colocado no debe quedar apretado contra la piel. En lugar de ello, se recomienda un espacio libre de 3 mm ($\frac{1}{8}$ ") entre la base externa y la superficie de la piel para proporcionar lugar para la circulación de aire y la limpieza del sitio del estoma.

Orificio de alimentación

El orificio de alimentación del Botón sin Globo Mini ONE™ permite el acceso al estómago para alimentación, administración de medicaciones, monitoreo de residuos estomacales y descompresión. El orificio de alimentación debe permanecer sellado por el tapón de seguridad cuando el dispositivo no se esté utilizando.

En el fondo del orificio de alimentación se encuentra una válvula antirreflujo, para impedir que el contenido del estómago escape de la sonda. La válvula es abierta por el adaptador del juego de alimentación. *NO* intente insertar en el orificio de alimentación ningún juego de alimentación que no sea un juego de alimentación del Botón sin Globo Mini ONE™.

Soporte de retención de silicona

La sonda de alimentación del Botón sin globo MiniONE™ tiene un soporte de silicona localizado en el extremo que está dentro del estómago, para mantener la sonda colocada. Una vez insertado el Botón sin globo MiniONE™, el soporte ayuda a impedir que el botón se desprenda del estómago.

EL KIT DEL BOTÓN SIN GLOBO Mini ONE™

El Kit del Botón sin Globo Mini ONE™ contiene el Botón sin Globo Mini ONE™ y una jeringa de 10ml con punta Luer, que se utiliza para administrar medicaciones, y gasas estériles de 10 cm x 10 cm (4"x4"). El tamaño y la longitud del Botón sin Globo Mini ONE™ son prescritos por el médico.

El Kit incluye también:

Un (1): Juego de Alimentación en Bolos con orificio simple

Un (1): Juego de Alimentación en Ángulo Recto con orificio en Y

Una (1): jeringa de 60 ml con punta de catéter. (Vea la información para pedidos de reposición en la página 17.)

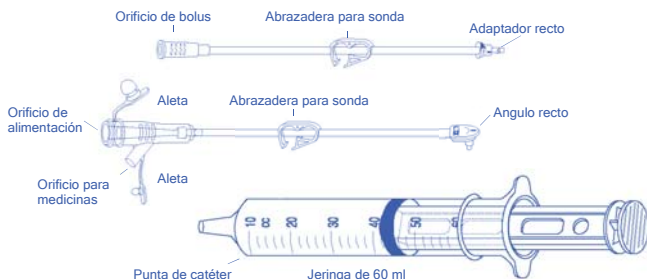

El Juego de Alimentación en Bolos de está destinado a la alimentación en bolos, administración de medicación y lavado del Botón sin Globo Mini ONE™ con agua caliente. El Juego de Alimentación en Ángulo Recto con orificio en Y se utiliza para alimentación continua. La jeringa de 60 ml puede colocarse en el orificio de bolos del Juego de Alimentación en Bolos, y en el orificio de alimentación del Juego de Alimentación en Ángulo Recto. Está destinada a la alimentación en bolos, administración de medicación y lavado del Botón sin Globo Mini ONE™ con agua caliente.

ALIMENTACIÓN

Conexión de Juegos de Alimentación al Botón sin Globo Mini ONE™

Asegúrese siempre de lavar sus manos cuidadosamente antes de manejar dispositivos de alimentación. Para conectar un juego de alimentación al Botón sin Globo Mini ONE™, alinee la marca negra del adaptador del Juego de Alimentación con la marca negra del Botón sin Globo Mini ONE™. Asegúrese de que el adaptador del juego de alimentación esté completamente introducido, y hágalo girar lentamente $\frac{3}{4}$ de vuelta en sentido horario para inmovilizarlo en su lugar. Cuando esté completamente inmovilizado, el adaptador se detendrá. **NO** intente hacer girar el adaptador más de $\frac{3}{4}$ de vuelta. Si el adaptador no gira libremente cuando se inserta por primera vez en el orificio de alimentación, asegúrese de que esté completamente insertado y de que no haya desperdicios que bloqueen el orificio de alimentación.

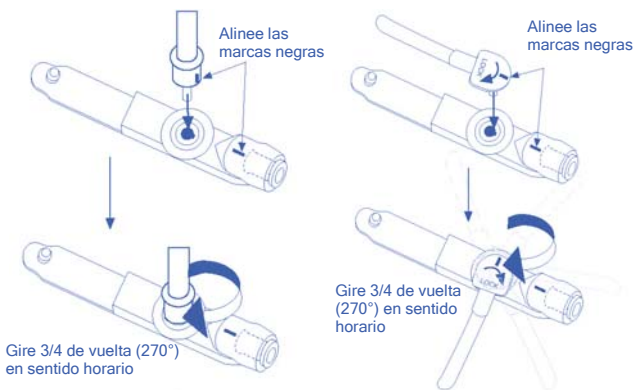

Colocación correcta y funcionalidad del Botón sin Globo Mini ONE™

Antes de alimentar a través del Botón sin Globo Mini ONE™ es importante verificar su colocación correcta dentro del estómago, así como la funcionalidad del dispositivo. Primero, conecte el juego de extensión que se utilizará para la alimentación. Introduzca 10 ml de agua en la jeringa con punta de catéter, y conéctela al juego de extensión. Tire del émbolo hacia atrás hasta que se observe en la sonda el fluido estomacal (normalmente amarillo o transparente, a menos que haya comida en el estómago). Elimine del dispositivo el contenido del estómago lavándolo con el agua de la jeringa. Si el contenido del estómago no se observa, o no puede extraerse del estómago o inyectarse a él, cambie la posición del paciente y pruebe otra vez. Si el problema persiste, consulte con el médico.

Alimentación en bolos

La alimentación en bolos puede realizarse mediante la jeringa de 60 ml con punta de catéter o una bolsa de goteo por gravedad. Ambos métodos se reseñan a continuación.

1. Conecte al orificio de bolos una jeringa de 60 ml con punta de catéter llena de agua. Abra la abrazadera a la sonda e inúndela de agua para cebarla. Vuelva a cerrar la abrazadera de la sonda después del cebado.
2. Retire el tapón de seguridad del orificio de alimentación del Botón sin Globo Mini ONE™, y conecte el Juego de Alimentación en Bolos como se describió antes.

3. Desconecte la jeringa y quítele el émbolo. Una vez quitado el émbolo, vuelva a conectar la jeringa.
4. Vierta lentamente el preparado en la jeringa, y abra la abrazadera de la sonda de alimentación. Mantenga la jeringa llena hasta haber vertido todo el preparado, para impedir que el aire ingrese al estómago.
5. Cuando la jeringa esté casi vacía, agregue la cantidad prescrita de agua.
6. Una vez que se hayan administrado el preparado y el agua, cierre la abrazadera de la sonda de alimentación y desconecte la jeringa. Vuelva a insertar el émbolo de la jeringa, y llénela con 5 ml de agua caliente (10 a 20 ml para adultos).
7. Vuelva a conectar la jeringa y abra la abrazadera de la sonda de alimentación. Inunde la sonda con agua hasta que no quede más preparado. Continúe con el Paso 14.
8. Para alimentar en bolos mediante una bolsa de gravedad, deslice el adaptador tipo 'árbol de Navidad' de la bolsa en el orificio de bolos del juego de alimentación.
9. Llene la bolsa con la cantidad prescrita de preparado y purgue el aire de los tubos, abriendo la abrazadera del Juego de Alimentación en Bolos y dejando que circule el preparado. Si el tubo de la bolsa de gravedad tiene una abrazadera, asegúrese de que también esté abierta. Cierre la abrazadera del Juego de Alimentación en Bolos cuando el preparado alcance el adaptador recto de alimentación.
10. Conecte el Juego de Alimentación en Bolos al orificio de alimentación del Botón sin Globo Mini ONE™, como se describe en *Conexión de juegos de alimentación al Botón sin Globo Mini ONE™*.
11. Abra la abrazadera, y ajuste la velocidad de goteo del preparado mediante el ajuste de la presión de la abrazadera.

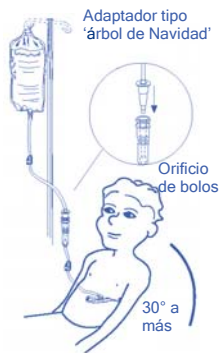

12. Cuando la bolsa de gravedad esté casi vacía, agréguele la cantidad prescrita de agua.
13. Una vez que se hayan administrado el preparado y el agua, cierre la abrazadera de la sonda de alimentación y desconecte la bolsa de gravedad. Llene la jeringa con punta de catéter con 5 ml de agua caliente (10 a 20 ml para adultos). Conecte la jeringa al orificio de bolos, abra la abrazadera de la sonda, e inunde con agua hasta que se la vea transparente.
14. Desconecte el Juego de Alimentación en Bolos haciendo girar el adaptador en *sentido antihorario*. Inserte el tapón de seguridad del Botón sin Globo Mini ONE™ en el orificio de alimentación. Lave el juego de alimentación con agua caliente y jabón. Si se produjo algún derrame, limpie el Botón sin Globo Mini ONE™ y el área circundante.
15. Se recomienda que el paciente se mantenga con la cabeza elevada durante 30 minutos como mínimo después de la alimentación.

Alimentación continua

1. Llene la bolsa de alimentación con la cantidad prescrita de preparado.
2. Deslice el adaptador tipo 'árbol de Navidad' del tubo de la bolsa de alimentación en el orificio de alimentación del Juego de Alimentación en Ángulo Recto. Para impedir desconexiones accidentales instale la abrazadera AMT (vea la próxima sección). Purgue el aire de los tubos, abriendo la abrazadera del Juego de Alimentación en Ángulo Recto y dejando que circule el preparado. Si el tubo de la bolsa de alimentación tiene una abrazadera, asegúrese de que también esté abierta. Cierre la abrazadera del Juego de Alimentación en Ángulo Recto cuando el preparado alcance el adaptador de ángulo recto.
3. Retire el tapón de seguridad del orificio de alimentación, y conecte el Juego de Alimentación en Ángulo Recto como se describe en *Conexión de juegos de alimentación al Botón sin Globo Mini ONE™*.



4. Ajuste el régimen de bombeo de acuerdo con las instrucciones del fabricante. Abra la abrazadera de la sonda de alimentación en ángulo recto, y comience la alimentación.
5. Cuando la bolsa de alimentación esté casi vacía, agréguele la cantidad prescrita de agua.
6. Una vez que se hayan administrado el preparado y el agua detenga la bomba, cierre la abrazadera de la sonda de alimentación y desconecte la bolsa de alimentación. Llene la jeringa con punta de catéter con 5 ml de agua caliente (10 a 20 ml para adultos). Conecte la jeringa al orificio de alimentación, abra la abrazadera de la sonda, e inunde con agua hasta que se la vea transparente.
7. Desconecte el Juego de Alimentación en Ángulo Recto haciendo girar el adaptador en sentido antihorario. Inserte el tapón de seguridad del Botón sin Globo Mini ONE™ en el orificio de alimentación. Lave cuidadosamente el juego de alimentación y la bolsa de alimentación con agua caliente y jabón. Si se produjo algún derrame, limpie el Botón sin Globo Mini ONE™ y el área circundante.
8. Se recomienda que el paciente se mantenga con la cabeza elevada durante 30 minutos como mínimo después de la alimentación.

Utilización de la abrazadera AMT para alimentación continua

La abrazadera AMT es un dispositivo de silicona que se utiliza para impedir desconexiones entre los adaptadores tipo 'árbol de Navidad' y los dispositivos de alimentación durante la alimentación continua. Las desconexiones impiden que el paciente reciba nutrientes esenciales, y exigen al cuidador limpiar el preparado perdido. La abrazadera AMT puede eliminar estos problemas.

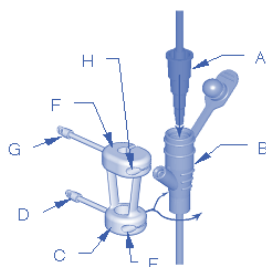

Para colocar la abrazadera AMT:

1. Asegúrese de que el adaptador tipo 'árbol de Navidad' (A) y el juego de alimentación o 'Sonda G' (B) se hayan conectado firmemente, de acuerdo con las instrucciones del fabricante original.
2. Coloque el anillo inferior pequeño de la abrazadera AMT (C) alrededor de la base del juego de alimentación o 'Sonda G' (B), precisamente debajo del orificio lateral.
3. Asegure la faja (D) alrededor del anillo inferior de la abrazadera AMT, metiendo la faja en la ranura y colocando la aleta en la cavidad (E).
4. Estire las fajas principales de modo que el anillo superior grande (F) quede encima del adaptador tipo 'árbol de Navidad' (A), y encaje el anillo superior alrededor de la sonda.
5. Asegure la faja (G) alrededor del anillo superior de la abrazadera AMT, metiendo la faja en la ranura y colocando la aleta en la cavidad (H).
6. Antes de comenzar la alimentación enteral, asegúrese de que en la conexión de su juego de alimentación y la abrazadera AMT no haya dobleces, y todas las piezas parezcan estar en sus lugares correctos.



El número de pieza de la abrazadera AMT es 4-3000. Si necesita información para hacer pedidos, llame al 800.869.7382

Administración de medicaciones

A través del Botón sin Globo Mini ONE™ pueden administrarse medicaciones en forma líquida. La dilución de las medicaciones líquidas espesas, si es posible, ayuda a impedir que la sonda del Botón con no Globo Mini ONE™ se obstruya. Si una medicación prescrita está disponible sólo en forma de tableta o de cápsula, consulte con un farmacéutico o médico para asegurarse de que se la pueda triturar y disolver en agua.

Nunca mezcle medicaciones con el preparado alimenticio a menos que esté prescrito por el médico.



Para administrar las medicaciones más fácilmente, Applied Medical Technology ofrece un Juego de Medicación en Bolos de 5 cm (2") con orificio simple (8-0211), así como un Juego de Medicación en Bolos de 5 cm (2") con orificio en Y (8-0212). La medicación puede administrarse también en el intercierre con la jeringa tipo Luer deslizante que se provee con el kit del Botón sin globo MiniONE™. Enjuague bien a fondo con agua después de la administración.

Monitoreo de residuos y descompresión

El Botón sin Globo Mini ONE™ no requiere tubos especiales de descompresión para el monitoreo de residuos y la descompresión. En lugar de ello, el monitoreo de residuos y la descompresión pueden realizarse fácilmente mediante el Juego de Alimentación en Bolos o el Juego de Alimentación en Ángulo Recto. Conecte el juego de alimentación elegido al orificio de alimentación del Botón sin Globo Mini ONE™, y la jeringa con punta de catéter al orificio de bolos o al orificio de alimentación, de acuerdo con el juego de alimentación utilizado. Tire de la jeringa hacia atrás para monitorear los residuos o para descomprimir el estómago. Cuando monitoree los residuos devuélvalos al estómago, para asegurarse de que el paciente reciba los nutrientes adecuados.

CUIDADO DEL PACIENTE Y MANTENIMIENTO DEL BOTÓN SIN GLOBO Mini ONE™

Cuidado del sitio del estoma

El sitio del estoma debe mantenerse limpio y seco en todo momento. Es importante limpiar el sitio del estoma diariamente con agua caliente y un jabón suave. Limpie la piel que está por debajo del Botón sin Globo Mini ONE™ con un hisopo de algodón o una tela absorbente (espere al menos dos semanas para las colocaciones iniciales).



Haga girar el Botón sin Globo Mini ONE™ diariamente, deteniéndose cada vez en un punto diferente para permitir la circulación de aire. A los pacientes que tienen colocado el Botón sin Globo Mini ONE™ se les permite bañarse (asegúrese de que el tapón de seguridad esté colocado). Un buen momento para la limpieza de rutina del Botón sin Globo Mini ONE™ y del sitio del estoma es durante un baño.

Después de la limpieza, deje siempre secar al aire el sitio del estoma. Revise siempre el sitio del estoma para ver si se observa enrojecimiento, dolor/sensibilidad dolorosa, hinchazón o drenaje anormal. Si se observa alguno de estos signos o síntomas, consulte con un médico.

Mantenimiento del juego de alimentación

Los juegos y accesorios de alimentación deben limpiarse con agua caliente y un jabón suave después de cada uso. Asegúrese de enjuagar cuidadosamente, para eliminar todo residuo de preparado o de jabón. Para alimentación continua, el juego de alimentación debe limpiarse al menos una vez al día.

Reemplazo del Botón sin Globo Mini ONE™

Se recomienda que el Botón sin globo MiniONE™ sea reemplazado únicamente por un médico o proveedor de asistencia sanitaria competente. Su médico recomendará cuándo reemplazar el Botón sin globo MiniONE™.

Verifique la fecha recomendada de reemplazo en la Tarjeta de Información que está en el interior de la contratapa de esta guía.

Advertencia: El sitio del estoma puede comenzar a cerrarse dentro de la primera hora siguiente al momento en que se retiró el dispositivo. En caso de que se produzca un desprendimiento accidental del dispositivo, consulte de inmediato a un médico.

Medición y verificación de la dirección del estoma

Estas tareas deben estar a cargo de un médico o proveedor de asistencia sanitaria competente. Consulte las instrucciones de uso del dispositivo de medición del estoma que se está utilizando.

ASUNTOS RELACIONADOS CON EL DISPOSITIVO

Fugas de contenido del Estómago alrededor de la sonda

Revise el estómago para ver si hay residuos: si el estómago contiene a menudo un exceso de residuos, es posible que el paciente esté recibiendo demasiado preparado cada vez, o que el estómago no esté vaciándose normalmente; consulte con un médico. Para alimentación continua, disminuya el régimen de circulación.

Verifique que el dispositivo corresponda al calibre francés y la longitud que se prescribieron. Si el dispositivo que está colocado es incorrecto, consulte con un médico.

Para colocaciones nuevas, puede tomar un tiempo para que la zona del estoma se cure y fortalezca naturalmente. Si las fugas persisten, comuníquese con su profesional de la salud.

La sonda de alimentación se desconecta

Detenga la bomba de alimentación y estime la cantidad de preparado perdida. Limpie cuidadosamente las conexiones de la sonda con agua y jabón. Limpie el interior del orificio de alimentación del juego de extensión con un hisopo de algodón, agua y jabón. Seque los conectores y vuelva a conectar los tubos. Reanude la alimentación, agregando preparado adicional de acuerdo con la pérdida estimada.

Prevención del bloqueo de la sonda

Inunde la sonda con 5 ml (10 a 20 ml para adultos) de agua caliente antes y después de administrar los alimentos o la medicación, cada 3 a 4 horas de alimentación continua, y después de haber revisado el contenido residual del estómago. NO coloque objetos extraños debajo del centro del dispositivo. Esto dañará al dispositivo y lo volverá inutilizable. Asegúrese de que el dispositivo esté en la ubicación correcta dentro del estómago.

El dispositivo está demasiado apretado contra la piel del paciente

El dispositivo debe poder girar libremente, sin resistencia de la piel del paciente. Si el dispositivo no gira libremente, o si se produce enrojecimiento/sangrado en el estoma o en el área que está directamente debajo del dispositivo, consulte con un médico. El paciente puede necesitar que se lo vuelva a medir para colocarle un dispositivo más largo.

El dispositivo se desprende del paciente

Si bien el dispositivo está diseñado para minimizar la probabilidad de desprendimiento, ocasionalmente un paciente desorientado puede desprender el dispositivo del estoma. Si se produce el desprendimiento, consulte con un médico.

ASUNTOS RELACIONADOS CON EL PACIENTE

Vómito

Al vomitar puede producirse aspiración (inhalación de alimentos o contenido del estómago en los pulmones del paciente), lo que provoca dificultades para respirar y otros graves trastornos. Si se produce este incidente, interrumpa la alimentación y descomprima el estómago de inmediato. **Si se producen dificultades para respirar o se sospecha que ha habido aspiración, comuníquese inmediatamente con el servicio de atención de emergencia.**

Diarrea

Puede ocurrir si el preparado se echa a perder o se suministra con demasiada rapidez. Mezcle el preparado nuevo antes de cada alimentación. Suministre el preparado con un ritmo lento. La limpieza es también muy importante. *Todos los cuidadores deben lavar muy bien sus manos antes de preparar la fórmula y manejar los juegos de alimentación.* También es importante evitar que se mezcle jabón con el preparado. Si el trastorno persiste, consulte con un médico.

Constipación

Puede ocurrir debido a cantidades de agua insuficientes agregadas al preparado, inactividad, cambios en el preparado o en la medicación, o cambios en la rutina de alimentación. Si el trastorno persiste, consulte con un médico.

Malestar estomacal

Puede ocurrir si se administró el preparado en una cantidad demasiado grande o con demasiada rapidez. Si el trastorno persiste, consulte con un médico.

CONSIDERACIONES ESPECIALES PARA NIÑOS

Los niños requieren cuidado especial, debido a que sus cuerpos están en desarrollo. El estómago de un niño es muy pequeño, y no puede contener una gran cantidad de alimento a la vez. Por lo tanto, los niños necesitan alimentarse más a menudo y con menor cantidad de preparado. Mantenga al niño siempre hidratado, especialmente en clima cálido o si el niño tiene fiebre. Si bien un niño puede recibir alimentos a través del Botón con no Globo Mini ONE™, es importante incluirle en comidas en grupo en la mesa, para que aprenda acerca de la comida. Aliente al niño a experimentar la comida, probando su sabor y sintiéndola.

ACCESORIOS DEL BOTÓN SIN GLOBO Mini ONE™
Si necesita información para hacer pedidos, llame
al 800-869-7382

Número de pieza	Descripción
8-0211	Juego de Medicación en Bolos de 5 cm (2") con orificio simple
8-0212	Juego de Medicación en Bolos de 5 cm (2") con orificio en Y
8-1211	Juego de Alimentación en Bolos de 30 cm (12"), con orificio simple
8-2411	Juego de Alimentación en Bolos de 60 cm (24"), con orificio simple
8-1212	Juego de Alimentación en Bolos de 30 cm (12"), con orificio en Y
8-1221	Juego de Alimentación en Ángulo Recto de 30 cm (12") con orificio simple
8-2421	Juego de Alimentación en Ángulo Recto de 60 cm (24") con orificio simple
8-1222	Juego de Alimentación en Ángulo Recto de 30 cm (12") con orificio en Y
8-2422	Juego de Alimentación en Ángulo Recto de 60 cm (24") con orificio en Y
8-1223	Juego de Alimentación en Ángulo Recto de 30 cm (12") con cierre Luer
8-2423	Juego de Alimentación en Ángulo Recto de 60 cm (24") con cierre Luer
4-3000	Abrazadera AMT
1704	Dispositivo de globo de medición de estoma

- ASPIRACIÓN:** inhalación accidental de líquido en la tráquea y/o en los pulmones.
- ALIMENTACIÓN EN BOLOS:** grandes cantidades de preparado suministradas a través de la sonda en un período de tiempo relativamente corto.
- CONSTIPACIÓN:** movimientos del intestino (defecaciones) que se producen a veces con dolor y dificultades para el paso.
- ALIMENTACIÓN CONTINUA:** pequeñas cantidades de preparado suministradas constantemente a lo largo del día (o noche), sin interrupción.
- DIARREA:** movimientos del intestino frecuentes, flojos y acuosos.
- ESÓFAGO:** el pasaje en la garganta a través del que pasan los alimentos desde la boca hacia el estómago
- BOMBA DE ALIMENTACIÓN:** máquina pequeña, enchufada o alimentada por baterías, que controla automáticamente la cantidad de preparado que se está suministrando a través de la sonda de alimentación.
- JUEGO DE ALIMENTACIÓN:** tubería que conecta el recipiente de alimentación con la sonda de alimentación. Los Juegos de Extensión, continuos y en bolos, son juegos de alimentación.
- SONDA DE ALIMENTACIÓN:** tubo a través del que circula el preparado hacia el estómago o intestino. Tubos de gastrostomía o yeyunostomía.
- SONDA G:** sonda de gastrostomía. Tubo que pasa a través de la piel y llega al estómago.
- REFLUJO GASTROESOFÁGICO:** retroceso del preparado o de jugo gástrico desde el estómago al esófago.
- DECOMPRESIÓN GASTROINTESTINAL:** eliminación de gas o fluido proveniente del estómago. Llamada también descarga.
- GASTROSTOMÍA:** abertura quirúrgica (estoma) a través de la piel, que llega al estómago.
- TEJIDO DE GRANULACIÓN:** proyecciones carnosas formadas en la superficie del estoma, que formarán más tarde tejido cicatrizal fibroso.
- GOTEO POR GRAVEDAD:** el preparado circula por el juego de alimentación y el estómago, por acción de la gravedad.
- ALIMENTACIÓN INTERMITENTE:** alimentación frecuente con cantidades más pequeñas del preparado, durante el día o la noche. La alimentación intermitente complementa la alimentación continua por la noche.
- NUTRIENTES:** comida o cualquier sustancia que nutre el cuerpo: proteínas, carbohidratos, grasas, vitaminas, minerales y agua.
- P.E.G.:** Gastrostomía Endoscópica Percutánea.
- ESTOMA:** abertura quirúrgica, a través de la que la sonda de alimentación puede ingresar al cuerpo.
- RESIDUO ESTOMACAL:** contenido de la última alimentación que permanece en el estómago en el momento en que se va a suministrar la próxima alimentación.

TARJETA DE INFORMACIÓN

Información del paciente:

Nombre del paciente: _____

Nombre del médico: _____

Fecha de colocación: _____

Fecha de reemplazo: _____

Información del Botón sin Globo Mini ONE™ :

Calibre francés: _____ Longitud (cm) _____

Nº de producto: _____ Nº de lote: _____

Preparado:

Tipo de preparado: _____

Ingredientes adicionales: _____

Programa de alimentación: _____

Cantidad de alimento por vez: _____

Tipo de alimentación:

Bolos: SÍ / NO

Cantidad de agua para cebar la sonda antes de la alimentación (ml): _____

Duración de la alimentación (minutos): _____

Cantidad adicional de agua (ml): _____

Continua: SÍ / NO

Caudal (cantidad de preparado por hora): _____

Cantidad adicional de agua (ml): _____

Instrucciones especiales:

Información para contacto:

Médico: _____ Teléfono: _____

Profesional

de la salud: _____ Teléfono: _____

Applied Medical Technology, Inc.
8000 Katherine Boulevard, Brecksville, OH 44141- Estados Unidos de América
Tel: 440-717-4000 Fax: 440-717-4200
Línea para llamadas sin cargo: 800-869-7382
Email: info@appliedmedical.net Web: www.appliedmedical.net
Números de patente: - 6,019,746 & 418,220 + otras patentes pendientes



8000 Katherine Boulevard
Brecksville, OH 44141
Estados Unidos de América

Línea para llamadas sin cargo:
800-869-7382
Teléfono: 440-717-4000
Fax: 440-717-4200

info@appliedmedical.net
www.appliedmedical.net